

平成 30 年度 南信高等学校新人体育大会・バスケットボール競技会 男子組合せ

南信高体連バスケットボール専門部

【 男子 】

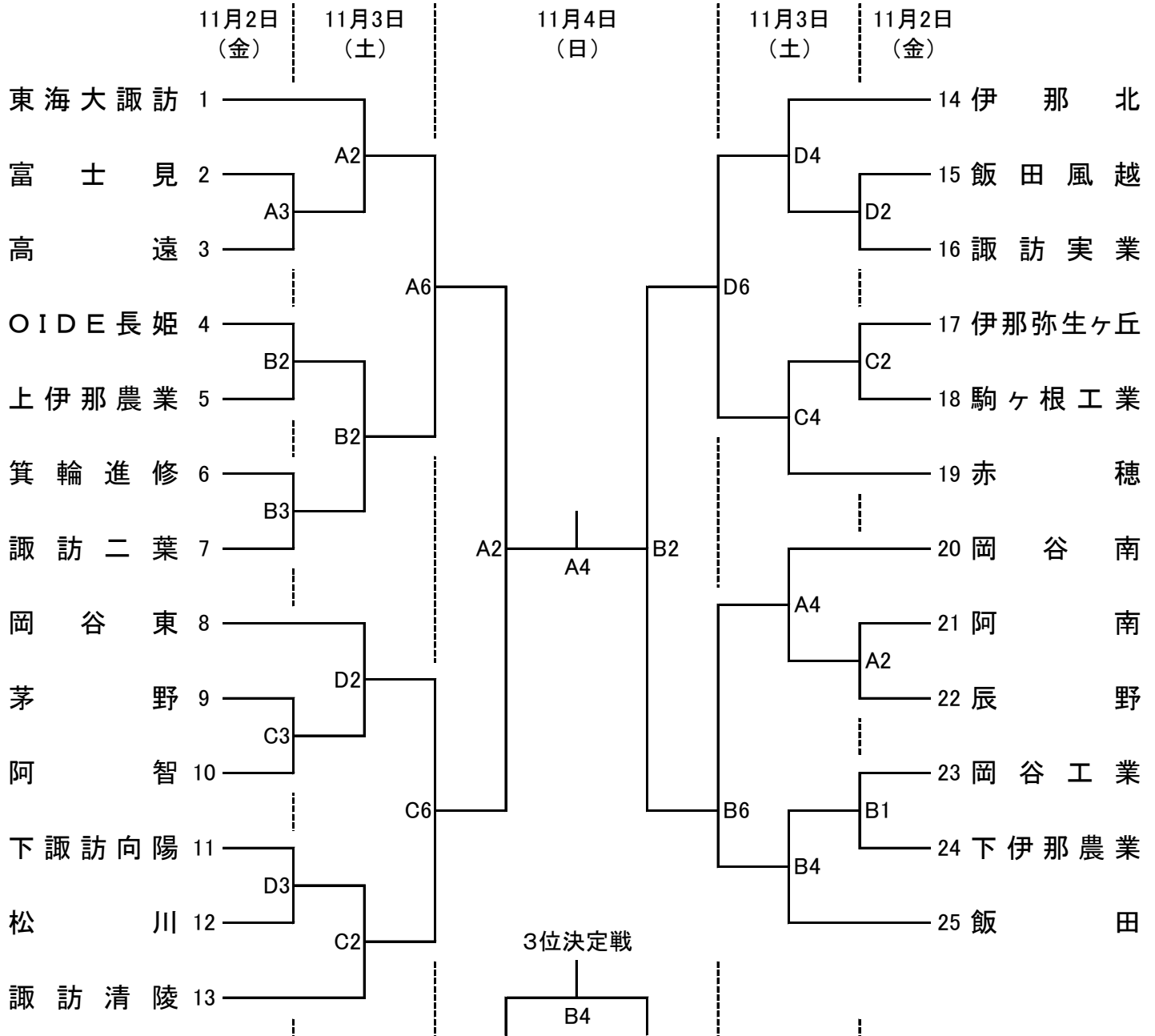

【会場】

A・Bコート: 岡谷南高校

C・Dコート: 諏訪実業高校

【試合開始】

1日目 : 9:30~

2日目 : 9:00~

3日目 : 9:30~

上位8チームは、11月29日(木)~ 11月1日(土)に長野市で行われる県大会の出場権を得る。

5~8位決定戦

